

Kapelkølerum



Ambolten 33 B
DK 6000 Kolding
Tlf.: 7555 9200

Rådgivning

- Rådgivning før under og efter købet
- Hjælp i hele projektfasen
- Levering overalt i Danmark
- Installation og igangsætning
- Instruktion af medarbejdere i brugen
- Service og vedligeholdelse efter købet
- Eventuel senere udbygning

Kapelkølerum



På de følgende sider vises en række standardforslag til kapelkølerum med mål og beskrivelse.

Vi kan naturligvis også skræddersy løsningen til netop Deres behov.

Kapelkølerum



Opgaverne løses helt efter Deres behov.

Hylsystemerne fås til kister eller bakker.

Døre eller luger efter behov.

Mini rum

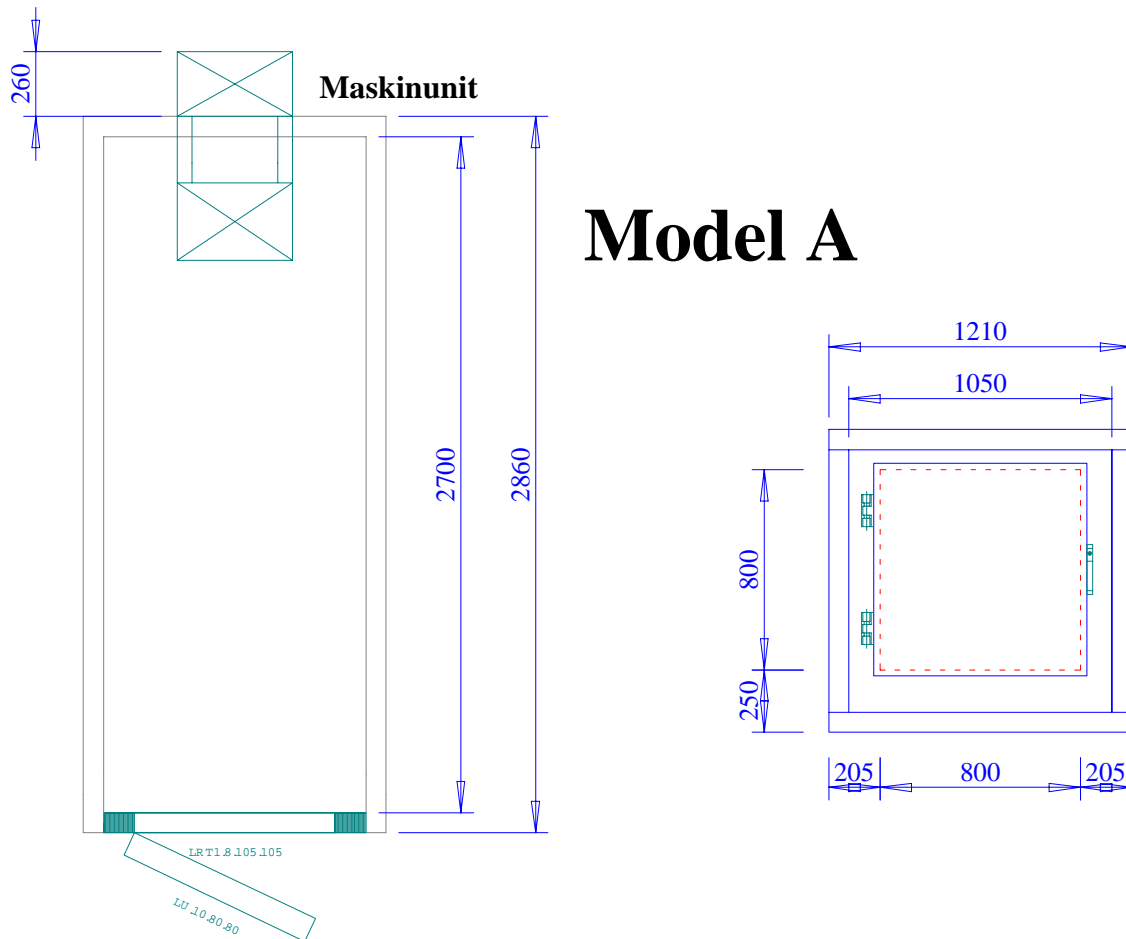

Celltherm Mini kapelkølerum er løsningen, når pladsen er trang. Der er plads til en kiste.

Udførelse: hvidlakeret stålplade.

Kølingen klares af et fuldautomatisk køleunit. Model A med køleaggregat for enden. Model B med køleaggregat ovenpå i den ene ende.

Mini kapelkølerummet kan stilles på en bestående sokkel eller på et understel, der fås som ekstra udstyr.

Mini kapelkølerummet forsynes med rullebane indvendigt for let indbringning af kisten.

Øvrigt ekstra udstyr: Kisteplade og kistetransportvogn.

Ret til ændringer forbeholdes.

Kapelkølerum

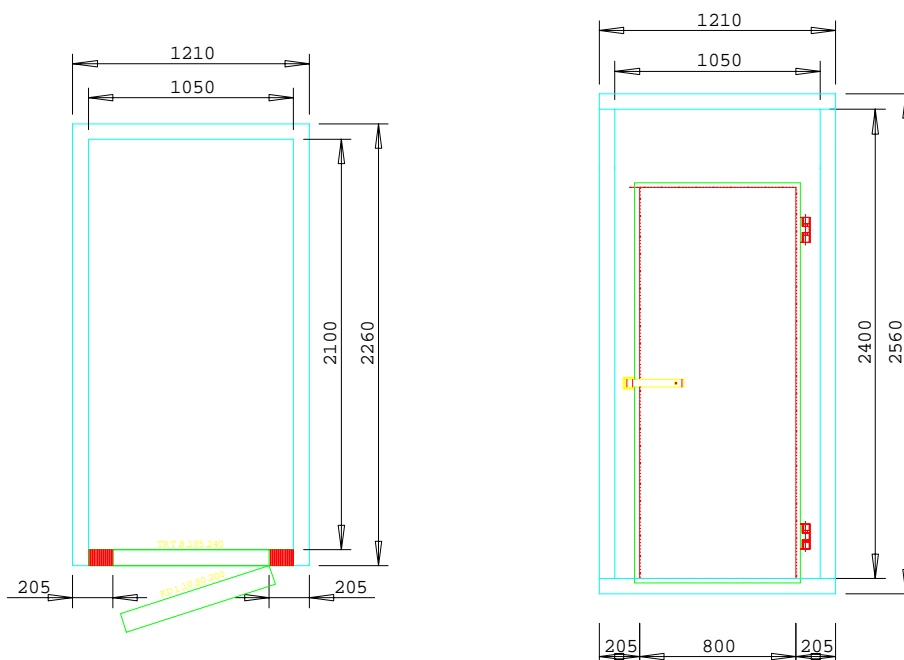
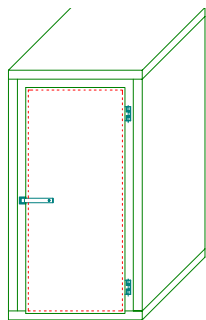

Celltherm kapelkølerum type LKZ 2 for 2 kister over hinanden. Udførelse: hvidlakeret stålplade.

L x B x H 2260 x 1210 x 2560 mm excl. maskine

Kølingen klares af et fuldautomatisk køleunit. Model A med køleaggregat for enden. Model B med køleaggregat ovenpå.

Kapelkølerummet er forsynet med rustfrit stativ for 2 kister oven over hinanden. Stativet har rullebaner for let indbringning af kisterne.

Øvrigt ekstra udstyr: Kisteplade og kiste- hæve/sænkevogn

Ret til ændringer forbeholdes.

Kapelkølerum

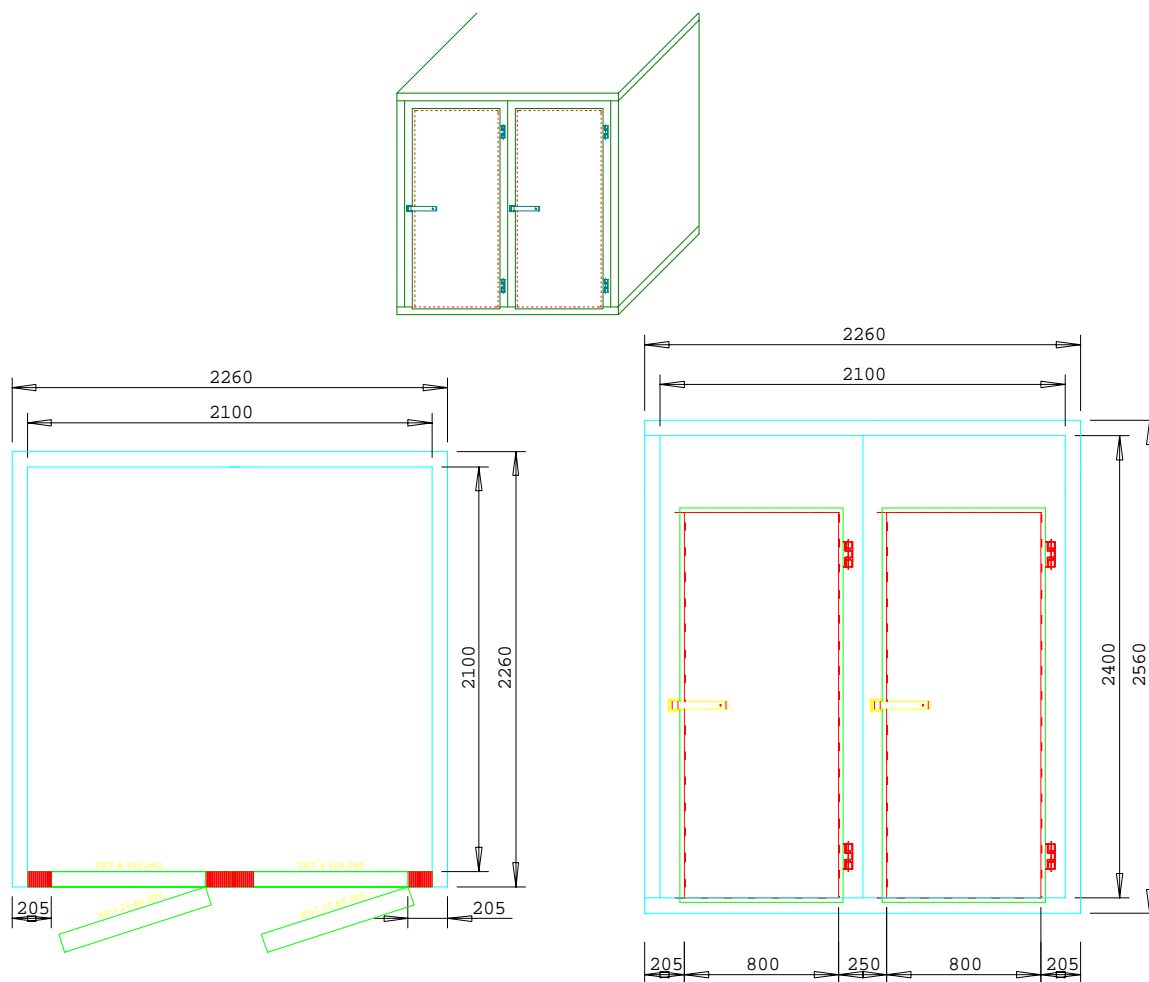

Celltherm kapelkølerum type LKZ 4 med 2 døre for 2 kister over hinanden bag hver dør.
Udførelse: hvidlakeret stålplade.

L x B x H 2260 x 2260 x 2560 mm excl. maskine.

Kølingen klares af et fuldautomatisk køleunit. Model A med køleaggregat for enden. Model B med køleaggregat ovenpå.

Kapelkølerummet er forsynet med rustfrit stativ for 2 kister oven over hinanden bag hver dør. Stativerne har rullebaner for let indbringning af kisterne.

Øvrigt ekstra udstyr: Kisteplade og kiste- hæve/sænkevogn.

Ret til ændringer forbeholdes.

Kapelkølerum

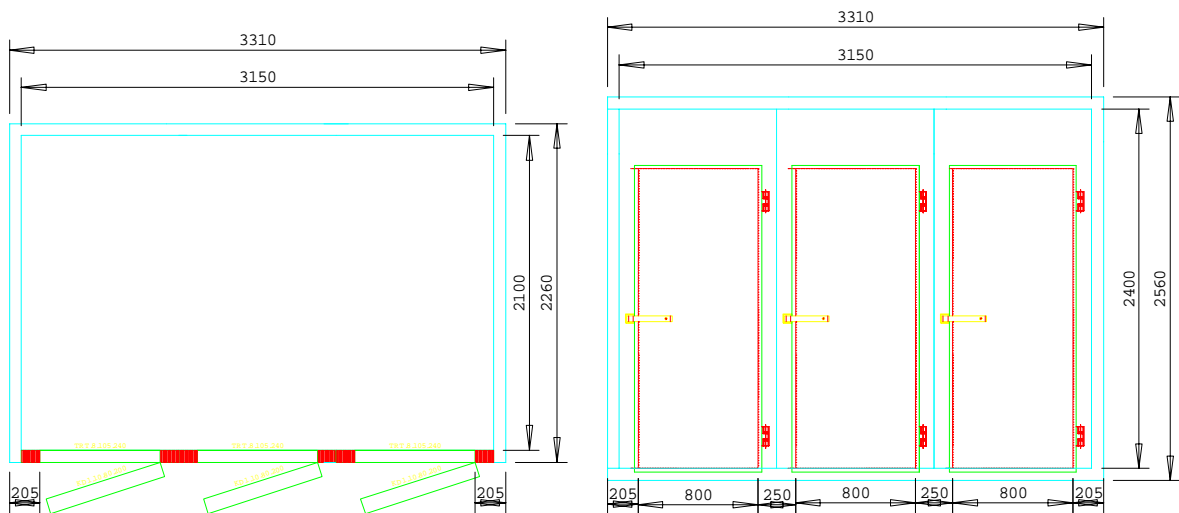
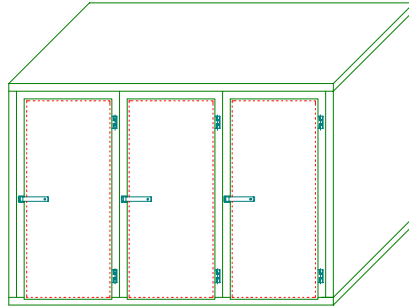

Celltherm kapelkølerum type LKZ 6 med 3 døre for 2 kister over hinanden bag hver dør.
Udførelse: hvidlakeret stålplade.

L x B x H 3310 x 2260 x 2560 mm excl. maskine

Kølingen klares af et fuldautomatisk køleunit. Model A med køleaggregat for enden. Model B med køleaggregat ovenpå.

Kapelkølerummet er forsynet med rustfrit stativ for 2 kister oven over hinanden bag hver dør. Stativerne har rullebaner for let indbringning af kisterne.

Øvrigt ekstra udstyr: Kisteplade og kiste- hæve/sænkevogn.

Ret til ændringer forbeholdes.

Kapelkølerum

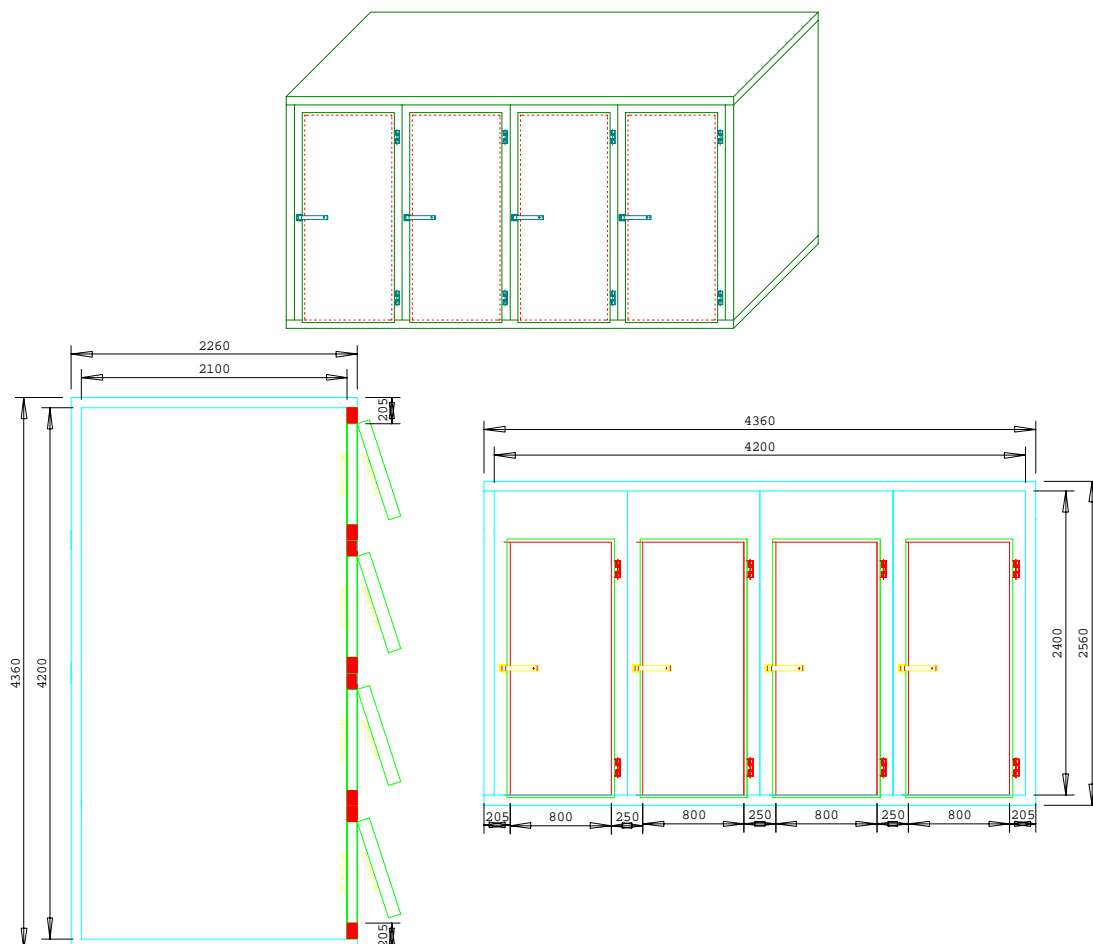

Celltherm kapelkølerum type LKZ 8 med 4 døre for 2 kister over hinanden bag hver dør.
Udførelse: hvidlakeret stålplade.

L x B x H H 4360 x 2260 x 2560 mm excl. maskine

Kølingen klares af et fuldautomatisk køleunit. Model A med køleaggregat for enden. Model B med køleaggregat ovenpå.

Kapelkølerummet er forsynet med rustfrit stativ for 2 kister oven over hinanden bag hver dør. Stativerne har rullebaner for let indbringning af kisterne.

Øvrigt ekstra udstyr: Kisteplade og kiste- hæve/sænkevogn.

Ret til ændringer forbeholdes.

Kisteplade

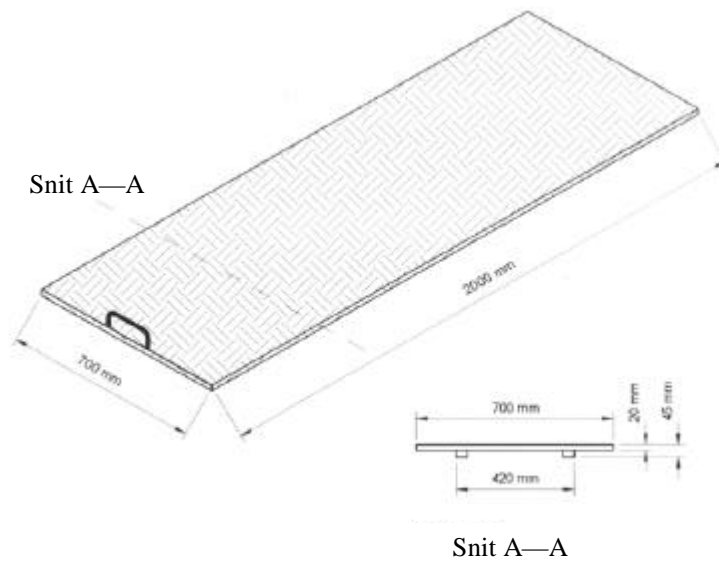

Kisteplade type SP 80/102 med glat overflade til kister af forskellig størrelse og form. Kisten bliver på kistepladen under hele opbevaringstiden.

Stabil konstruktion af glat aluminium med indvendige afstivninger. Kistepladen er forsynet med 2 lukkede meder for lydløs transport. Mederne styrer kistepladen ved anbringelse på transportvogn og under indføring på kapelkølerummets rullebane. Forsynet med bøjlegreb for enmands-betjening.

Ret til ændringer forbeholdes.

Hæve-/sænkevogn



Ret til ændringer forbeholdes.

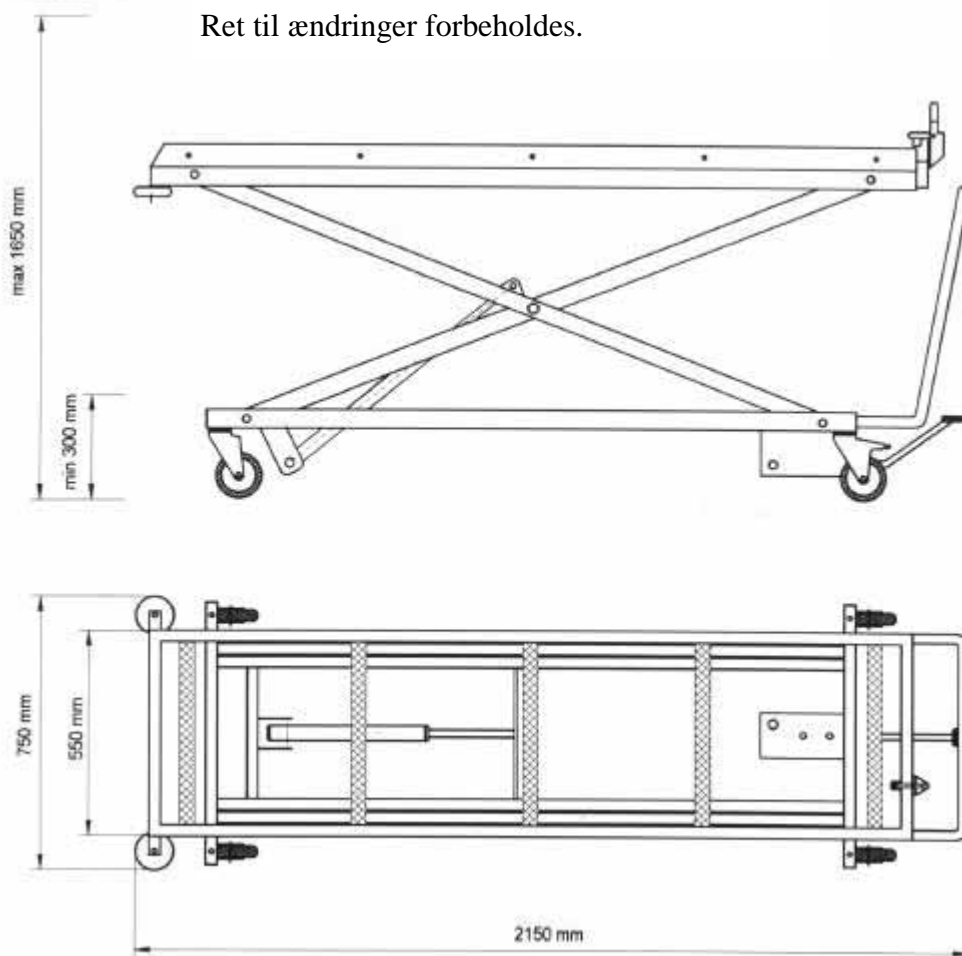

Hæve-/sænkevogn type HTW 50/100

Specifikationer

Hæve-/sænkevogn type HTW 50/100

Mål: L x B x H min. 2510 x 750 x 300 mm
L x B x H max. 2150 x 750 x 1650 mm

Bæreevne: Max. 200 kg.

Egenvægt: 80 kg.

Materiale: Pulverlakeret stål. Farve RAL 7035

Ret til ændringer forbeholdes.

Vogn til 2 kister



Kistevogn type STW/ 53/100 til 2 kister over hinanden til anvendelse i kapelkølerum uden indsatsstativer.

På den måde kan et større kapelkølerum med kun en dør udnyttes optimalt.

Transportvogn

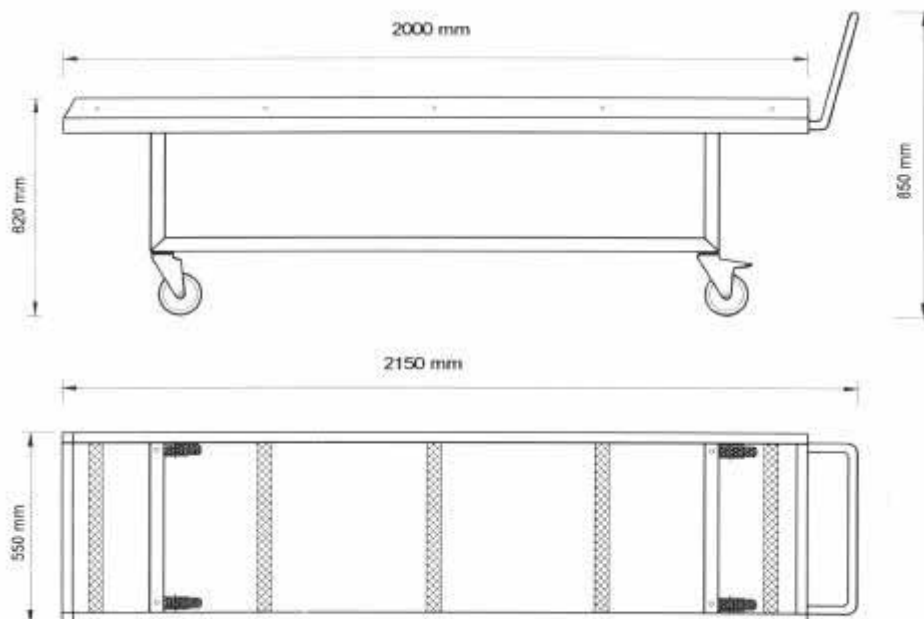

Transport vogn type TW 52/100 i rustfrit stål med rullebane til Mini kapelkølerum.

Bæreevne: Max. 200 kg.

Egenvægt: 80 kg.

Stativer



1. etage 220 mm
2. etage 1120 mm

Stativerne opstilles i kapelkølerummene til kisterne, som placeres på kisteplader, der følger kisterne under hele håndteringen. Normalt anbefales kun 2 etager til kister, idet flere etager vil betyde en relativ stor løftehøjde og besværliggøre manuel håndtering. Indsætning af kisterne sker ved hjælp af en hæve-/sænkevogn.

Stativerne er fremstillet af stabile rustfrie profiler. Hver etage er forsynet med 5 køreruller fremstillet af korrosionsfrit kunststofbelagt materiale. Rullebanerne har vedligeholdelsesfrie kuglelejer og er forsynet med stopanordning.

Rullebanerne kan indstilles individuelt i højden. Flere stativer kan placeres side om side og sammenskrues til en samlet enhed. Alle ben er forsynet med stilleskruer til at udligne eventuelle ujævnheder i gulvet. Det er muligt at supplere med flere rullebaner på et senere tidspunkt.

Mål på toetagers stativ: L x B x H 2080 x 900 x 1150 mm
Bæreevne: 400 kg.
Egenvægt: 60 kg.
Materiale: Rustfrit stål

Ret til ændringer forbeholdes.

Katafalkkøler



Katafalkkøler type KTS med plads til én kiste. Udførelse i robuste materialer. Sandwich konstruktion med kunststofbelægning. Let at rengøre. Underdel af sort lakerede stålprofiler. Indstillelige fødder. Strømtilslutning 230 v.

Plexiglas kuppel i 6 mm materiale. Forreste del kan klappes op.

Rullevogn for let indbringning af kisten. Døren kan åbnes 90°

Kisten kan stå med lukket eller åbent låg under plexiglas kuplen.

Indbygget fuldautomatisk køleanlæg.

Temperaturområde + 2 - 4° C. Automatisk afrimning og genfordampning af tøvand.

Øvrigt ekstra udstyr: Katafalkvogn og katafalkklæde.

Ret til ændringer forbeholdes.

Udstyr til katafalkkøler



Indkøringsvogn type EW 53/500 til kiste. Hjulene kører ind under katafalkkøleren. Det kølede område kan derfor begrænses, og hjulene tilsmudser ikke kisterummet. Kisten kan stå på katafalkvognen under hele transporten helt ud til graven.

Såfremt der ikke er plads til transportvognen i kapellet, fås som alternativ en udtræksslæde for indsætning og udtagning af kisten.

Ret til ændringer forbeholdes.

Køleaggregater

Vægaggregat

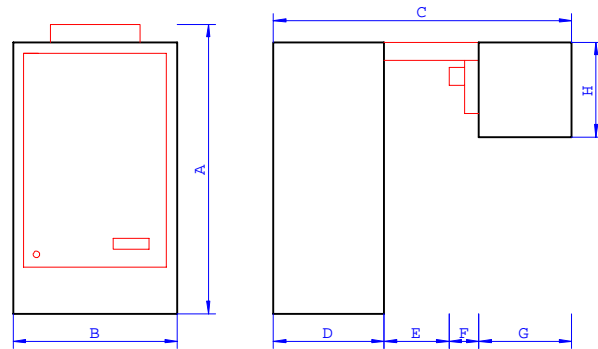

Mål i mm

A	B	C	D	E	F	G	H
760	460	835	310	182	83	260	265

Loftsaggregat



Mål i mm

